

Dell™ 2200MP 投影機使用手冊

下列資訊由裝置供應商所提供，並未經過 Dell 的認證，並且受限於下面提到的[限制與除外條款](#)。

[安全注意事項\(連接投影機之前請先閱讀內容\)](#)

[產品介紹](#)

[安裝指示](#)

[使用投影機](#)

[問題與解決方法](#)

[產品規格](#)

[標準聲明](#)

[聯絡 Dell](#)

要訣、注意、與警告



要訣: 要訣代表能協助您更妥善應用投影機的重要資訊。



注意: 注意代表可能發生硬體損壞或資料遺失，並建議您如何避免問題。



警告: 警告代表可能發生財產損壞、個人傷害、甚至死亡。

本文件內之資訊若有變更，恕不另行通知。

©2003 Coretronic Corporation.

©2003 Dell Inc.. 保留所有權利。

若未事先獲得 Dell Inc. 之書面許可，則嚴禁以任何方式重製本文件。

文中所使用的商標：*Dell* 與 *DELL* 標誌為戴爾電腦公司的商標。*DLP* 與 *Texas Instruments* 為德州儀器公司的註冊商標。*Microsoft* 與 *Windows* 是微軟公司的註冊商標。*Macintosh* 是 Apple Computer 公司的註冊商標。

本文內所使用的其他商標以及商業名稱分別為所屬個體所有，戴爾電腦公司放棄除了其所有以外商標與商業名稱中之任何專屬權益。

限制與除外條款

本文中內含的資訊，包括所有指示說明、注意事項以及核准法規與證明，全都由供應商所提供，並且未個別經過戴爾電腦公司的確認或測試，因此不管遵照或未遵照下列指示說明而造成損害時，戴爾電腦公司並不負有任何責任。

其中有關參考文中零件的性質、能力、速度或者品質之陳述與聲明皆由供應商而非戴爾電腦公司所提出，戴爾電腦公司特別聲明放棄有關任何這類聲明的正確度、完整性或證實之認可。

2003 年10月 Rev. A00

安全注意事項: Dell™ 2200MP 投影機



警告

請使用下列安全注意事項，來保護您的投影機，避免可能發生的損壞，並確保您的個人安全。

- 投影機在使用時底下的表面會極熱，操作投影機時應小心。
- 投影燈在使用時會產生高熱，在投影機冷卻至少30分鐘之前，請勿試圖更換投影燈；更換時請遵守[更換燈泡](#)內提供的所有操作指示。
- 在任何時候都不要觸摸燈泡或投影燈玻璃，如果處理不當，燈泡可能會爆炸，包括觸及燈泡或投影燈玻璃。
- 請在打開投影機電源之前拆除鏡頭蓋，否則會使鏡頭蓋承受極高的溫度。
- 為避免損壞投影機及燈泡，在關閉投影機電源之前，請讓冷卻風扇運轉2分鐘。
- 請勿阻塞投影機的通風槽與開口。
- 如果準備長時間不使用投影機，請從電源插座拔出電源線。
- 請勿在非常熱、冷、或潮濕的環境中使用投影機。
- 請勿在灰塵或塵土可能太多的區域內使用投影機。
- 請勿在產生強烈磁場的任何裝置附近使用投影機。
- 請勿使投影機暴露於直接日照之下。
- 在投影機的電源打開時，請勿直視鏡頭，否則強烈的光線可能會傷害您的眼睛。
- 為減少火災或電擊的危險，請勿使投影機暴露於雨水或濕氣中。
- 為避免電擊，除了更換投影燈所需的操作範圍之內，請勿進一步打開或拆卸投影機。
- 為避免損壞投影機，在移動投影機或將投影機放入手提袋之前，一定要請確定變焦鏡頭和升降架已完全縮回。
- 為避免損壞投影機，在清潔投影機之前，請關閉投影機電源，並從電源插座拔出插頭。如果您要清潔投影機的外殼，請使用以溫和清潔劑所濕潤的軟布，請勿使用具有研磨性的清潔劑、臘、或溶劑。

[回到目錄頁](#)

產品介紹： Dell™ 2200MP 投影機

- [產品特色](#)
- [配件清單](#)
- [主機外觀](#)
- [面板控制](#)
- [訊號端子位置](#)
- [遙控器](#)

產品特色

- 單晶片 0.55吋; Texas Instruments DLP™ 技術
- 高對比，雙倍資料傳輸率 (DDR) 數位微鏡射裝置
- SVGA型，解析度為 800 x 600
- 設計輕巧，重量僅 4.7 磅 (2.14 公斤)
- 1200 ANSI 流明亮度(最大值)*
- 1700:1 明暗對比度 (Full On/Off)
- 1.2 倍手動縮放鏡頭
- 內建 2W 揚聲器
- 自動影像調整 (自動同步) 成 800 x 600 全螢幕，比例調整相容於 SXGA+、SXGA、XGA、SVGA、VGA、MAC
- 預設及使用者定義的視訊模式，提供最佳化視訊和圖片設定值。
- 故障排除之視頻自我診斷
- 先進移動調整硬體，以 3:2 和 2:2 下拉交錯
- 採用使用者可自行更換的 200-watt 高亮度燈泡
- 與 Macintosh® 電腦相容
- 與 NTSC、NTSC4.43、PAL、PAL-M、PAL-N、SECAM 和 HDTV (1080i、720P、576i/P、480i/P) 相容
- 全功能遙控器
- 具有類比視訊連接能力的 D-Sub 15 接針訊號線
- 可以和高畫質的電視影像訊號相容
- 使用方便的多國語言功能視窗 (OSD)
- 先進的電動梯形畫面修正
- 附有操作簡單的人性化背光控制面板
- 包含手提袋

*2003 年 10 月，依據 ANSI/NAPM IT7.228-1997 測試 100 單位，平均 ANSI 流明 1152。燈泡亮度會隨使用量降低。Dell 建議您在 2000 小時使用量之後更換燈泡。

配件清單

以下所列為本產品所有配件，請確認所附配件是否短缺，如有短缺或損壞，請立即與您的[經銷商](#)聯絡。

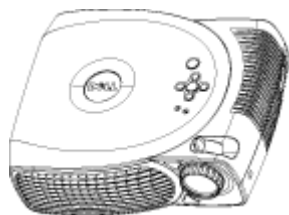

投影機

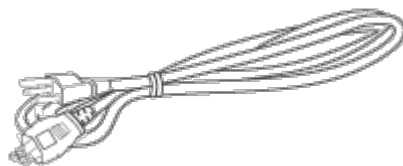

3.0 公尺電源線

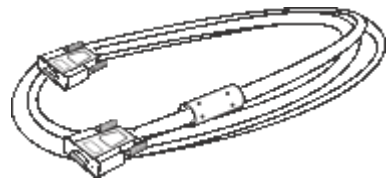

1.8 公尺VGA 訊號線
(D-sub 對 D-sub)



2.0 公尺S-Video 訊號輸入線



1.8 公尺USB 訊號線



1.8 公尺 Composite Video (合成視訊) 訊號線

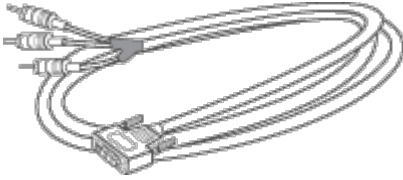

1.8 公尺 D-sub 轉 YPbPr 訊號線

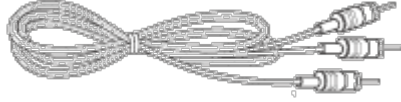

1.8 公尺 RCA 轉音頻訊號線

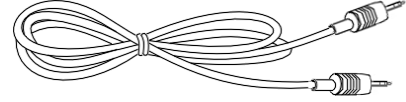

1.8公尺微型接針對微型接針訊號線



遙控器



Dell 2200MP 投影機 使用者指南

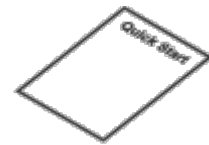

Dell 2200MP 投影機快速安裝卡

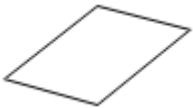

Dell 2200MP 投影機保證卡



使用者手冊

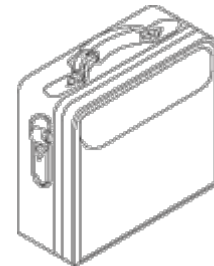

手提袋

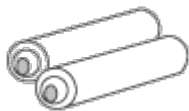

電池 (2)

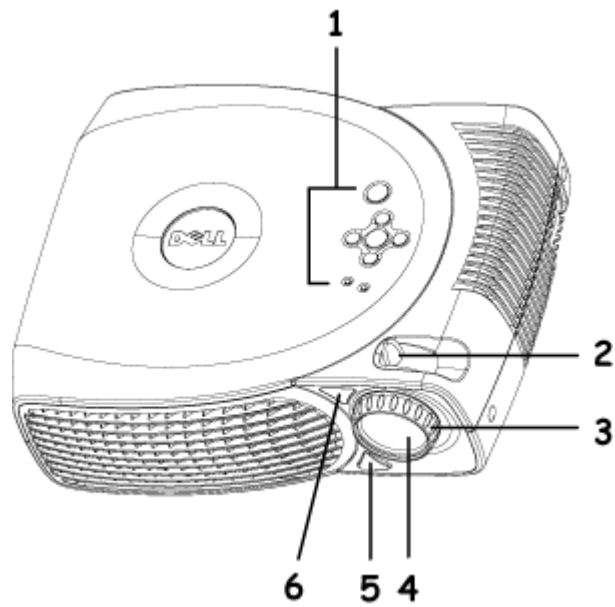

1	面板控制
2	變焦調整片
3	對焦調整環
4	鏡頭
5	腳架鈕
6	遙控器接收器

面板控制

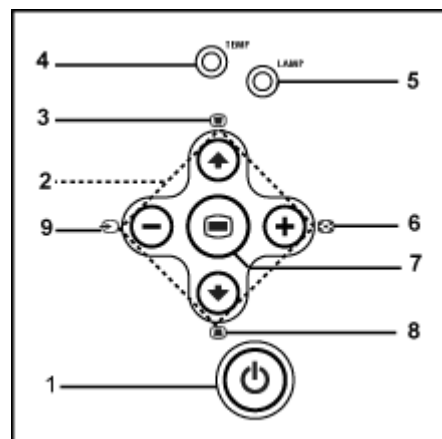

1	電源鍵
2	四個方向鍵
3	梯形畫面調整
4	溫度警告指示燈
5	燈泡警告指示燈
6	畫面自動調整 (Resync)
7	選單
8	梯形畫面調整

9	輸入源
---	-----

訊號端子位置

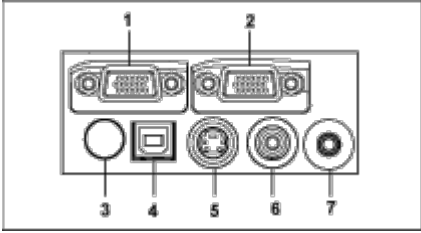

1	VGA 輸入(D-sub) 端子
2	VGA 輸出 (監視器迴路)
3	紅外線接收器
4	USB 端子
5	S-video 端子
6	複合視訊端子
7	音頻輸入連接端子

遙控器

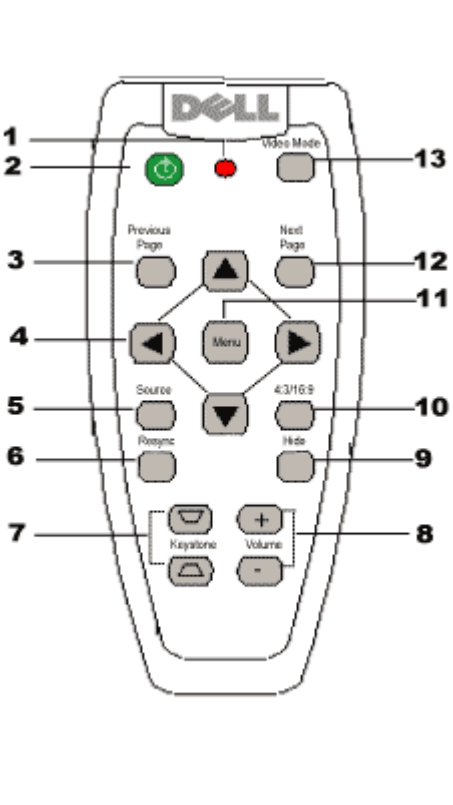

1	LED 指示燈
2	電源
3	Previous Page 鍵 (上一頁)
4	四個方向鍵

5	Source 鍵 (輸入源)
6	畫面自動調整 (Resync)
7	梯形畫面 修正 鍵
8	音量調整鍵
9	Hide 鍵 (隱藏)
10	4:3/16:9 (長寬比) 按鍵
11	Menu 鍵 (螢幕功能顯示)
12	Next Page 鍵 (下一頁)
13	視頻模式鍵



電池拋棄：本投影機的遙控器使用鋅錳電池。需要更換電池時，相關指示說明請參閱 *Dell 2200MP* 投影機快速安裝卡。

切勿將用過的電池丟棄在垃圾桶內，請向當地環保單位詢問最近的電池回收地點。

[回到目錄頁](#)

[回到目錄頁](#)

安裝指示：Dell™ 2200MP 投影機

- [如何連接投影機](#)
- [開啟/關閉投影機](#)
- [調整影像大小](#)
- [更換燈泡](#)

如何連接投影機

A. 連接電腦

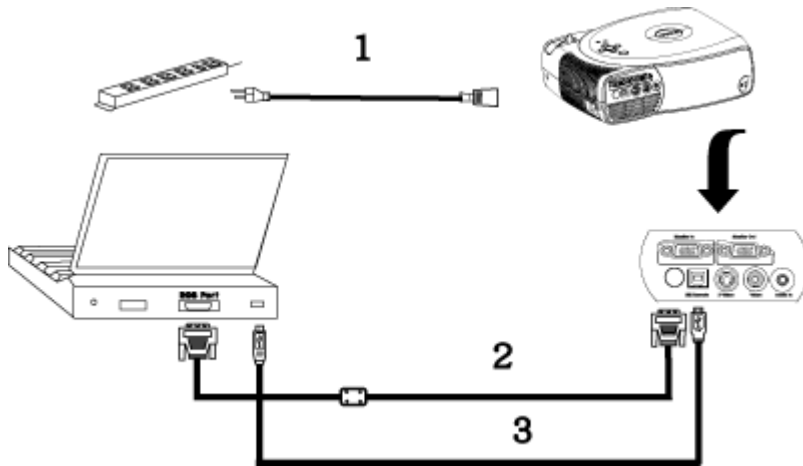

1	電源線
2	D-sub 對 D-sub 訊號線
3	USB 對 USB 訊號線

B. 連接至 DVD 播放機：有三種連接 DVD 播放機之方法。

1. 使用複合視訊訊號線連接：

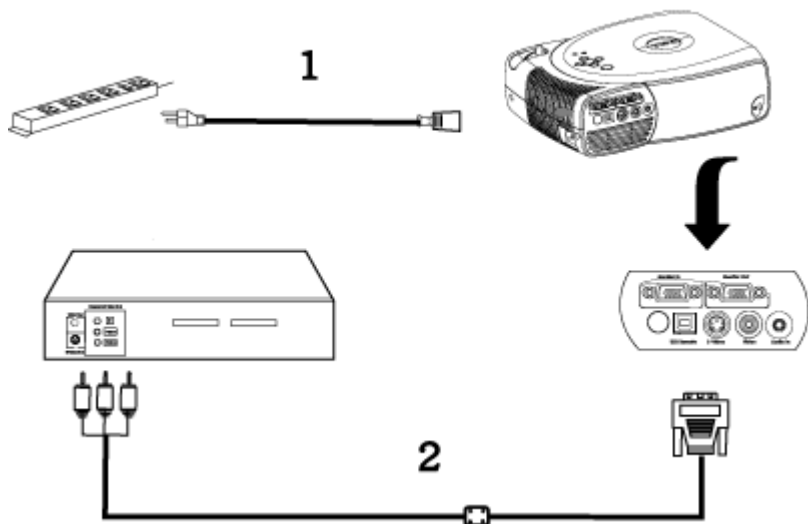

1	電源線
2	D-sub 對 HDTV/Component 訊號線

2. 使用 S-video 訊號線連接：

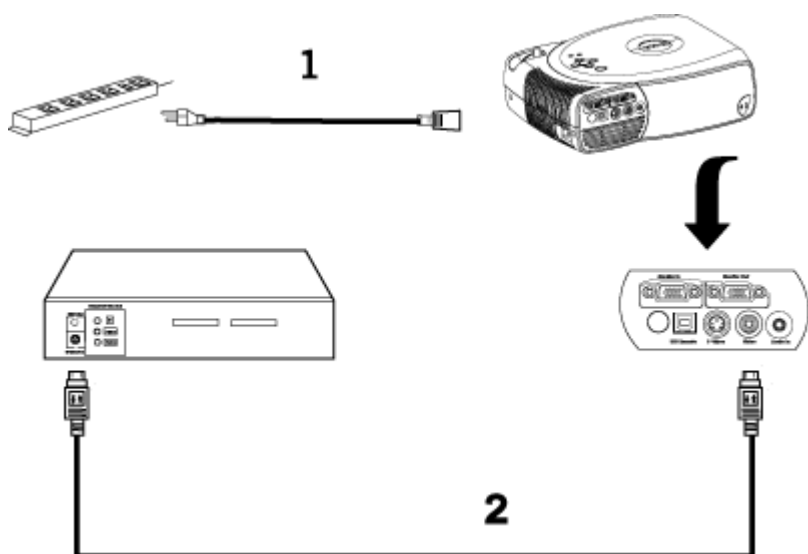

1	電源線
2	S-video 訊號線

3. 使用複合訊號線連接：

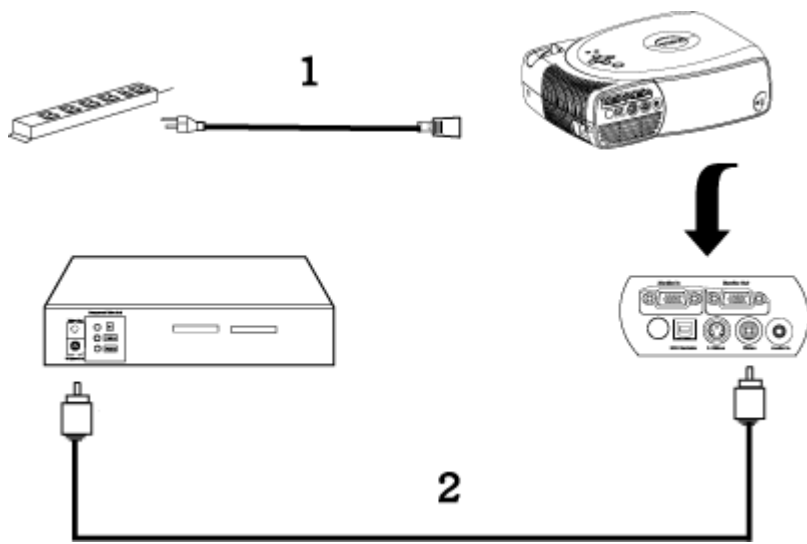

1	電源線
2	複合視訊訊號線

開啟/關閉投影機

開啟投影機

 注意：先啟動投影機再啟動訊號源。

- 取下鏡頭蓋。
- 確認電源線及適用的訊號線均已接妥。電源指示燈會亮綠色。
- 按下 **Power** 按鈕來啟動投影機，畫面上會顯示 **Dell** 商標達30秒鐘。
- 開啟您的訊號輸入源 (電腦、攜帶型電腦、DVD...等)。投影機會自動偵測訊號來源。

- 若畫面顯示 "Searching for signal..."，請確定適用的訊號線已經連接妥當。
- 若同時連接多種訊號源，請使用 [遙控器](#) 或 [面板控制](#) 上的 **Source** 按鈕來選擇所要的訊號源。



1	電源
2	鏡頭蓋

關閉投影機

請務必按照下列步驟關閉投影機，之後才能拔掉電源插頭。

- 按下**Power**鍵關閉投影機燈泡。您會在畫面上看見一道訊息 "Power off the lamp?"。
- 請再度按下**Power**按鈕確認之。冷卻風扇持續運轉大約2 分鐘。
- 當**LAMP** 指示燈亮起橘色時，請立即更換燈泡。
- 當**TEMP** 指示燈持續亮起橘色時，即顯示您的投影機已經過熱，此時投影機會自動關閉，在正常情況下，可再次開啟投影機放映您的簡報，如果有異常情況發生，請與本公司[客戶服務中心](#)聯絡。
- 當**TEMP** 指示燈閃爍橘色時，即顯示投影機風扇已故障，此時投影機會自動關閉。如果有異常情況發生，請與本公司[客戶服務中心](#)聯絡。
- 拔掉連接電源插座和投影機的電源線。
- 若您在機器運轉時不小心按下 **Power** 畫面上會顯示"Power off the lamp?"訊息。若要清除此訊息，請按下控制面板上的任意鍵或不要理會此訊息，此訊息在 5 秒鐘之後就會自動消失。

調整影像大小

調整投影機高度

如何升高投影機：

- 按下腳架鈕。
- 將投影機提高到您所需的高度，再放開腳架鈕以固定位置。
- 使用傾斜調整環微調投影機之高度。

如何降低投影機：

- 按下腳架鈕。
- 將投影機降低到您所需的高度，再放開腳架鈕以固定位置。

警告：為了避免損壞投影機，一定要先確定伸縮鏡頭及腳架已完全縮回，才能將投影機放入手提箱中。

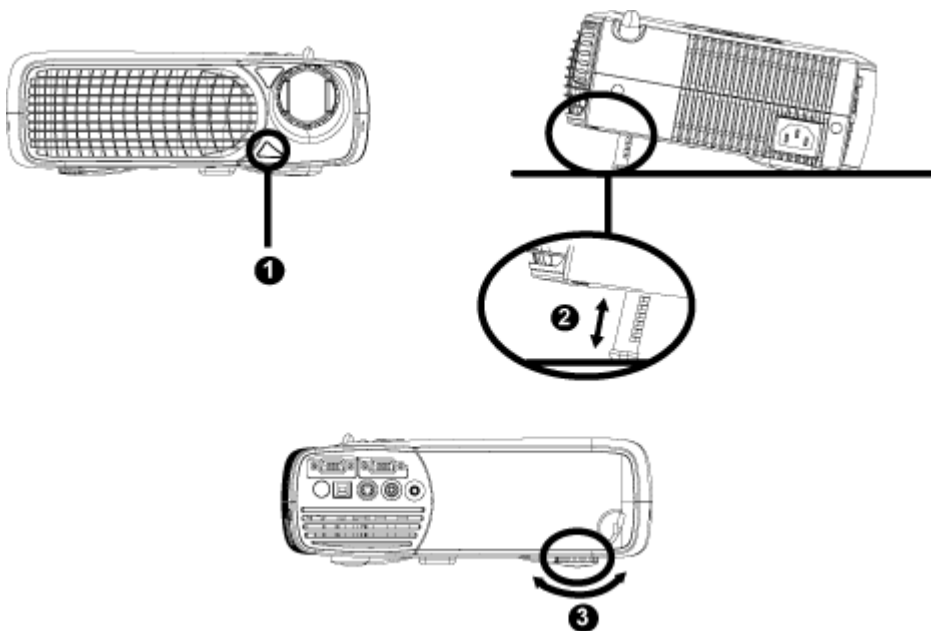

1	腳架鈕
2	腳架
3	傾斜調整環

調整投影機焦距

- 旋轉縮放調整環可將影像放大或縮小。
- 旋轉對焦調整環可讓影像清晰。本投影機的聚焦距離為 3.9 英尺到 39.4 英尺 (1.2 公尺 至 12 公尺)。

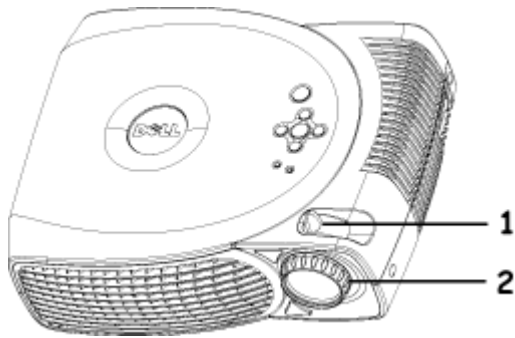

1	變焦調整片
2	對焦調整環

調整影像大小

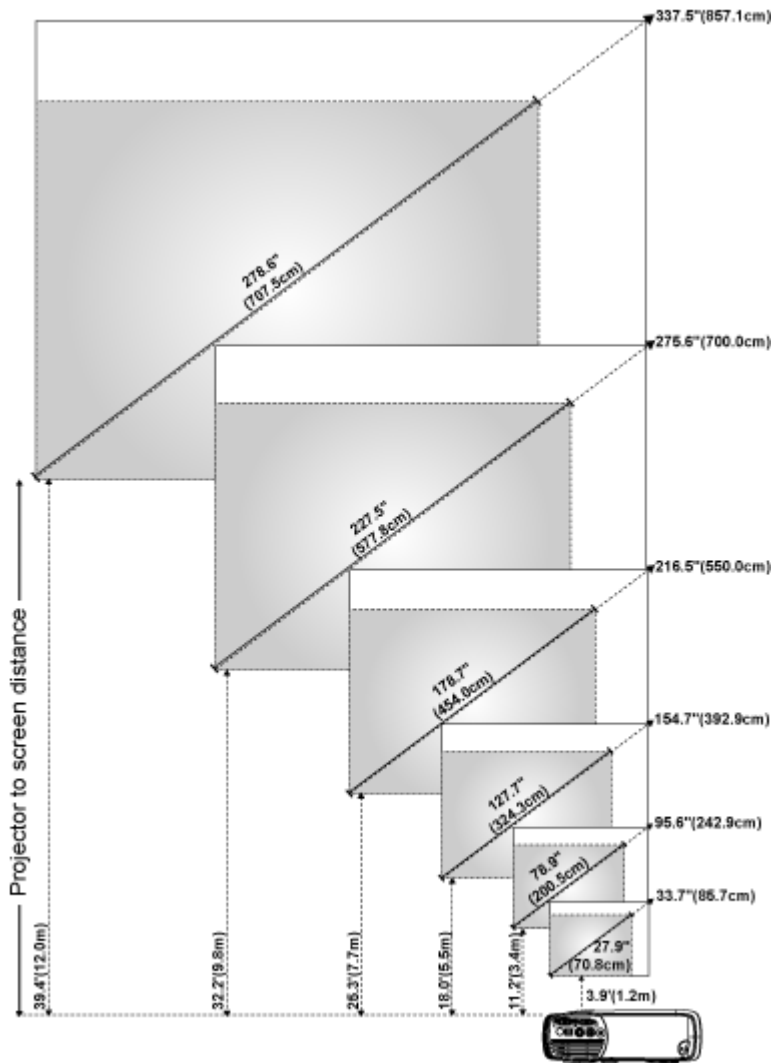

螢幕 (對角線)	Max.	33.7" (85.7cm)	95.6" (242.9cm)	154.7" (392.9cm)	216.5" (550.0cm)	275.6" (700.0cm)	337.5" (857.1cm)
	Min.	27.9" (70.8cm)	78.9" (200.5cm)	127.7" (324.3cm)	178.7" (454.0cm)	227.5" (577.8cm)	278.6" (707.5cm)
螢幕尺寸	Max. (WxH)	27.0"X20.2" (68.6cmX51.4cm)	76.5"X57.4" (194.3cmX145.7cm)	123.7"X92.8" (314.3cmX235.7cm)	173.2"X129.9" (440.0cmX330.0cm)	220.5"X165.4" (560.0cmX420.0cm)	270.0"X202.5" (685.7cmX514.3cm)
	Min. (WxH)	22.3"X16.7" (56.6cmX42.5cm)	63.1"X47.4" (160.4cmX120.3cm)	102.1"X76.6" (259.4cmX194.6cm)	143.0"X107.2" (363.2cmX272.4cm)	182.0"X136.5" (462.3cmX346.7cm)	222.8"X167.1" (566.0cmX424.5cm)
投影距離		3.9'(1.2m)	11.2'(3.4m)	18.0'(5.5m)	25.3'(7.7m)	32.2'(9.8m)	39.4'(12.0m)

* 本表格僅供使用者參考。

更換燈泡

螢幕上出現"燈泡在全功率運轉下壽命即將結束，建議立即更換燈泡。"的訊息時，請更換燈泡。如果有異常情況發生，請與本公司[客戶服務中心](#)聯絡。

! 警告：燈泡的溫度極高，在更換燈泡之前，請確實讓投影機冷卻至少 30 分鐘。

燈泡更換程序：

- 關閉投影機並拔下電源線。
- 讓投影機至少冷卻 30 分鐘。
- 放鬆燈泡蓋兩個緊固螺釘，取下燈蓋。
- 放鬆燈泡的三個緊固螺釘。
- 握住金屬把手，將燈泡拉出。
- 以相反的順序執行步驟 1 到 5，安裝新的燈泡。
- 在螢幕顯示功能表的[投影設定](#)頁籤中選擇左面的"燈泡更新後設定"圖示來重設燈泡。
- Dell 可能會要求將保修期內更換下來的燈泡返還Dell。否則請聯繫當地的廢棄物處理機構，以便索取最近的廢棄物處理站地址。
- 燈泡含水銀。基於環保考慮，可能有制定廢棄材料之處置規章。如需廢棄物或回收資訊，請聯繫當地政府或電子工業聯盟：www.eiae.org。

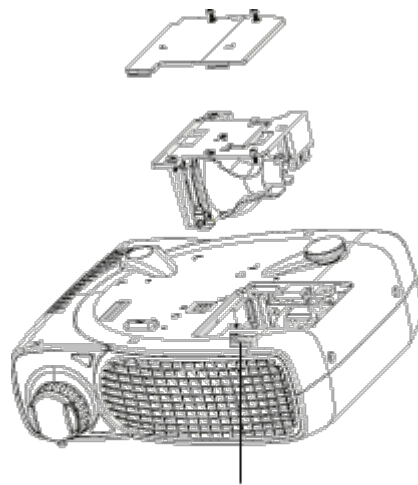

! 警告：任何時候都不要觸摸燈泡或燈泡玻璃。燈泡可能會由於不正確的處理而爆炸，包括觸摸燈泡或燈泡玻璃。

[回到目錄頁](#)

[回到目錄頁](#)

Using Your Projector: Dell™ 2200MP Projector

- [面板控制](#)
 - [遙控器](#)
 - [螢幕顯示功能表](#)
-

面板控制

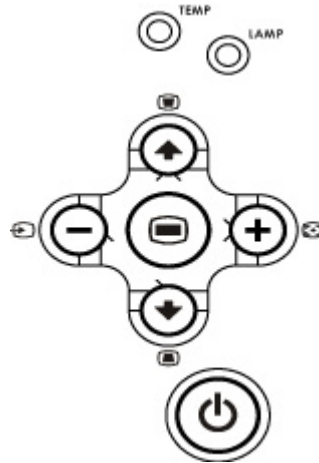

電源

請參閱"[開啟 / 關閉投影機](#)"章節。

輸入源

如果您將多個輸入源連接至投影機，按下  鍵就可選擇 Analog RGB、Composite、Component-I、S-video 和 Analog YPbPr 輸入源。

畫面自動調整 (Resync)

按下  鍵，使投影機與輸入源同步。

若顯示 [螢幕顯示功能 \(OSD\)](#) 時，Resync 將無法運作。



螢幕功能顯示

按下  鍵來開啟 OSD 功能表。使用方向鍵和 **Menu** 鍵就可瀏覽整個 OSD。

四個方向鍵

四個方向鍵  可用來選取顯示 [螢幕顯示功能 \(OSD\)](#) 中的主功能表。

梯形修正

請按  或  按鈕來修正因投影機擺設角度所造成的影像變形。(±16 度)

遙控器



電源

請參閱 "[開啟/關閉投影機](#)" 章節。

輸入源



按下輸入源 鍵選取Analog RGB、Composite、Component-I、S-video 和 Analog YPbPr 輸入源。

Resync

按下  使投影機與輸入源同步。

顯示 [OSD](#) (螢幕顯示功能) 時，Resync 無作用。

方向鍵

使用  或  選擇 OSD 項目，使用「向左鍵」和「向右鍵」調整設定值。

Hide

按下 **Hide** 鍵可隱藏畫面，再次按下 Hide 鍵就可恢復畫面顯示。

視頻模式

Dell 2200MP 投影機內建針對資料顯示 (PC 圖形) 或視訊 (電影、遊戲等等) 所最佳化的組態設定。按下 **[視頻模式]** 按鈕，就可切換至電腦模式 (**PC mode**)、電影模式 (**Movie mode**)、sRGB 或使用者模式 (**User mode**) (讓使用者可設定並且儲存偏好的設定值)。按下 **[視頻模式]** 按鈕一次會顯示目前的顯示模式。再次按下 **[視頻模式]** 按鈕就可切換至不同模式。

Previous Page

按下 **Previous Page** 鍵就可移至上一頁。

Next Page

按下 **Next Page** 鍵就可移至下一頁。



螢幕功能顯示

按下 **Menu** 鍵來開啟 [OSD](#) 功能表，並按下方向鍵及 **Menu** 鍵選擇主功能表。

音量調整up/down

按下 **up** 按鈕提高音量，或按下 **down** 按鈕降低音量。

4:3/16:9

按下  將影像長寬比從  切換為  。

梯形修正

修正因投影機擺設角度所造成的影像變形。(±16 度)

螢幕顯示功能表

- 本投影機具備多國語言螢幕顯示功能表 (OSD)，只有投影機接收到輸入源時才會顯示OSD。
- 螢幕顯示(OSD)功能表可使您更容易調整影像顯示設定。如果您使用電腦來源，則可將OSD變更為 **Computer Image tab**。如果使用視頻來源，則可將 OSD 變更為 **Video Image tab**。投影機會自動偵測來源。
- 當顯示OSD時，請按下  或  鍵選取主項目。
例如：所有圖像 --> 電腦圖像-->聲音-->投影設定--> 語言--> 出廠設定值。選取特定頁面上的選項後，請按下控制面板的  鍵或遙控器的"**Menu**" 鍵。
- 按下  或  鍵選取所要的項目，並且按下控制面板上的  或  鍵或遙控器上的「向左鍵」和「向右鍵」調整設定值。選取特定選項後，所選取的項目會變成深灰色。
- 若要結束OSD，請移至「離開」標籤，並且按下控制面板上的  鍵或遙控器上的"**Menu**" 鍵。

所有圖像功能表







亮度

調整影像的亮度。





- 按  鍵可調低畫面的亮度。
- 按  鍵可調高畫面的亮度。

對比

對比可控制畫面中最亮部與最暗部之間的階調。調整對比可改變畫面中黑色與白色量。



- 按  鍵可調低畫面的對比。
- 按  鍵可調高畫面的對比。

色溫



調整色溫。如將色溫調至較高時，畫面會呈現較冷的色調，將色溫調至較低時，畫面則會呈現較溫暖的色調。使用者模式啟動「色溫設定」功能表中的值。

色溫設定



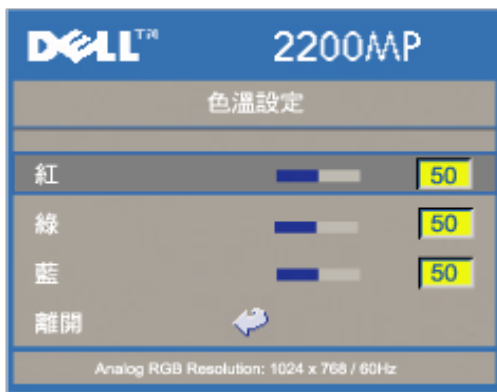

您可使用本模式手動調整紅色、綠色及藍色設定。如果您修改這些值，則會將色溫自動變更為「使用者」。

梯型修正



修正因投影機擺設角度所造成的影像變形。(± 16 度)

縱橫比



選取這項功能以配合 16:9U、1:1、16:9 或 4:3 縱橫比。為了使用 1:1 縱橫比，輸入必須是電腦訊號 (透過 VGA 訊號線) 並且解析度低於 SVGA (800 x 600)、component 576p/480i / 480p、S-Video 或 Video (composite)。如果輸入訊號是高於 SVGA 或 component 1080i / 720p 的電腦訊號，則只能使用 16:9、16:9U 或 4:3 縱橫比。當選取圖示時，圖示的色彩會變成深藍色。

16:9U:按原尺寸以寬畫面模式 (16:9) 來顯示輸入源。

1:1: 按原尺寸來顯示輸入源。

16:9: 將以全螢幕模式 (16 : 9) 顯示輸入來源，無縮放。應對來源進行縮放以適合螢幕寬度。

4:3: 將對輸入來源進行縮放以便與螢幕相合。

視頻模式



選取這項功能，使呈現的畫面品質最適合家庭觀賞用途(電影模式-**Movie mode**)、視訊會議用途(電腦模式- **PC mode**)、標準顏色(**sRGB**)，或按照使用者偏好設定(使用者模式- **User mode**)呈現畫面品質。當選取圖示時，圖示的顏色會變成深藍色。預設設定值為電腦模式 (**PC mode**)。設定白光飽和度(**White Intensity**) 或灰度 (**Degamma**) 索引標籤時，將自動選擇使用者模式 (User mode)。

白光飽和度

白光飽和度的調整值為 0 至 10。



- 設定為 10 表示最大亮度。
- 設定為 0 表示最大色彩再現品質。

灰度 (Degamma)



解除灰度的調整值範圍在 1 與 7 之間。預設設定值為 3 (建議使用)。調整設定值會變更顯示的色彩效能。

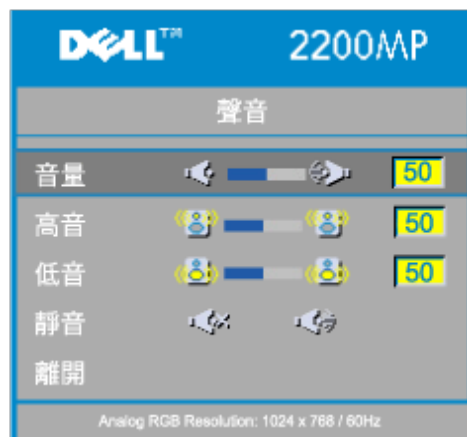

聲音功能表

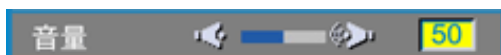

聲音

音量





- 按  鍵可降低音量。
- 按  鍵可提高音量。

高音

高音設定功能可控制音源中的高音部份。





- 按  鍵可降低高音音量。

- 按  鍵可降低高音音量。

低音

此選項可調整聲音來源中低頻的部分。



- 按  鍵可使低音減弱。
- 按  鍵可使低音加強。

靜音

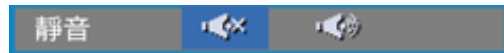

- 選擇左邊的圖示可以靜音。
- 選擇右邊的圖示解除靜音。

投影設定功能表

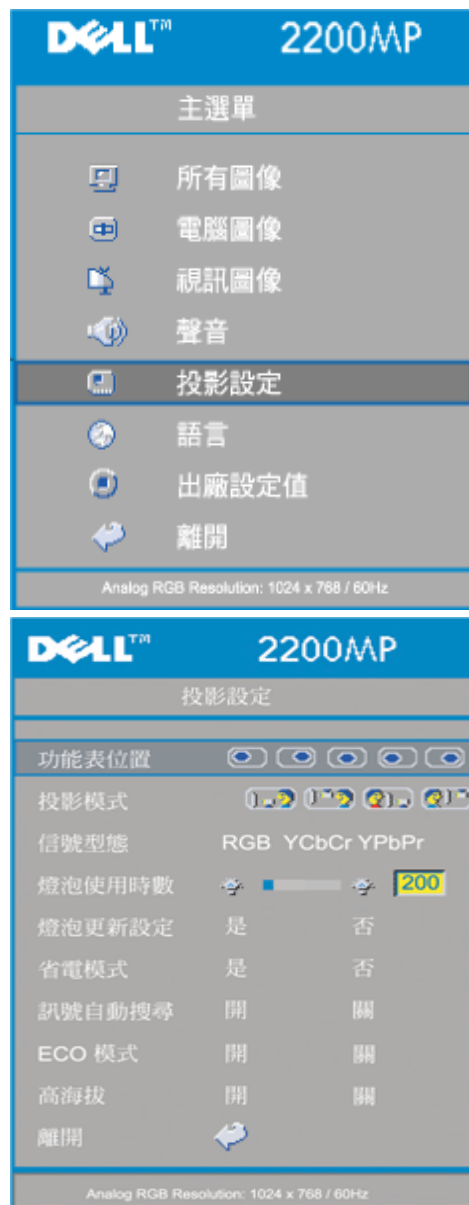

投影設定





功能表位置



可以在顯示螢幕上選擇功能表的位置。

投影模式



-  正面投影桌上形式 (Front Projection-Desktop)
出廠預設值。
-  背面投影桌上形式 (Rear Projection-Desktop)
當您選擇此功能時，投影機將會將影像左右反轉，如此您便可將畫面從後方投射在半透明的螢幕上。
-  正面投影吸頂形式 (Front Projection-Ceiling Mount)
當您選擇此功能時，投影機會將影像上下反轉，如此您便可將投影機固定在天花板上。
-  背面投影吸頂形式 (Rear Projection-Ceiling Mount)
當您選擇此功能時，投影機會同時將影像上下及左右反轉，如此您便可將投影機固定在天花板上，並將影像從後方投射在半透明的螢幕上。

信號型態



可以選擇RGB，YCbCr、YPbPr 影像來源等不同型態的訊號。

燈泡使用時數



顯示從重設燈泡計時器開始的運作時數。

燈泡更新設定



只有在更換新燈泡後才能回復燈泡的原設定值。更換新燈泡後，請選取燈泡更新設定圖示 (點亮的燈泡以及圖示下方的箭頭)，並且按下「是」鍵重設燈泡計時器。

省電模式功能表



省電模式

本功能提供選擇省電延遲期間，請按下「是」進入「設定時間」子功能表。

時間設定〈分鐘〉



視需要設定選擇省電延遲期間。如果投影機在所選的時間期間內未接收到輸入訊號，投影機就會自動進入省電模式並且關閉燈炮。在一分鐘冷卻期間後，如果投影機偵測到輸入訊號或按下「電源」鍵就會開啟投影機。兩小時後會關閉投影機，並且必須按下控制板或遙控器上的電源鍵才能開啟投影機。

訊號自動搜尋 (Auto Source)



當將訊號自動搜尋 (Auto Source) 設定為開 (On) (此為預設設定) 時，投影機會自動搜尋可用的輸入信號。在訊號自動搜尋 (Auto Source) 設定為開 (On) 時按下輸入源按鈕，就會自動搜尋下一個可用的輸入信號。選取關 (Off) 會鎖定在目前的輸入源。在訊號自動搜尋 (Auto Source) 設定為關 (off) 時，請按下「輸入源」按鈕切換至不同輸入信號。

ECO 模式 (ECO Mode)



使用本功能可減小投影燈的輸出亮度，並降低功耗、使燈泡壽命延長。選擇「開」可減小投影燈亮度；選擇「關」可將燈泡回復到最高亮度模式。

高海拔 (High Altitude)



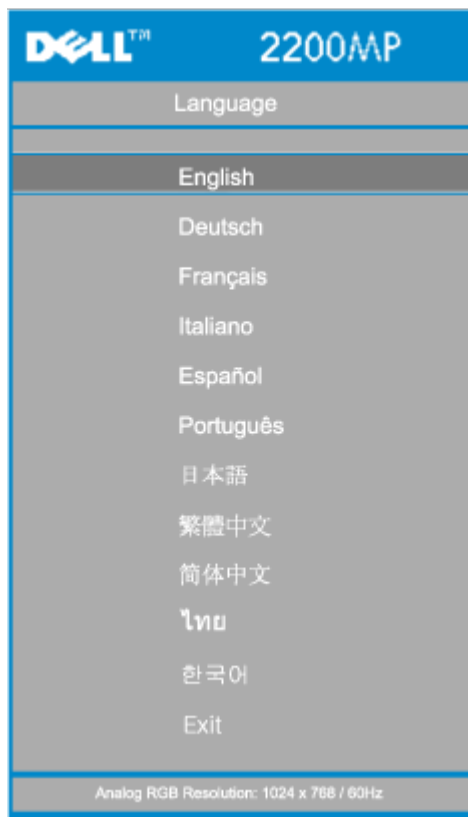

開啟高海拔模式，使風扇全速連續運轉，這樣投影機就可在高海拔地區進行正常冷卻。



語言

語言

按  或  選擇您所使用的語言。

回復原值功能表





回復原值

選擇是將投影機重設為出廠預設值。回復原值的選項，包括了電腦圖像和視訊圖像主畫面下的所有功能選項。

電腦圖像功能表

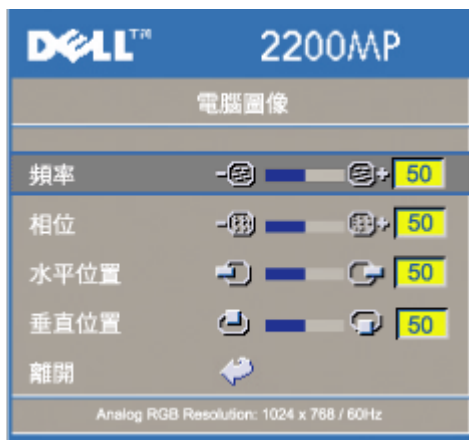

電腦圖像- (注意：只有使用電腦輸入訊號時才會顯示此功能表)

頻率

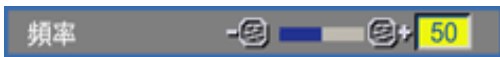

"頻率"可調整資料顯示的頻率與您電腦的顯示卡頻率相符。當您遇到畫面有垂直的閃爍線條時，請使用此項功能予以修正。

相位



選擇"相位"項目使畫線顯示的訊號與顯示卡同步。當您遇到畫面不穩定或閃爍時，請使用此項功能予以修正。

水平位置 (Horizontal Position)



- 按 鍵可將畫面調向左方。
- 按 鍵可將畫面調向右方。

垂直位置 (Vertical Position)



- 按 鍵可將畫面調向下方。
- 按 鍵可將畫面調向上方。

視訊圖像功能表





視訊圖像-注意：此功能表只能用於 S-端子，視訊 (複合) 訊號。

色彩飽和度





色彩設定可將視訊影像由黑白調整到色彩飽和。

- 按  鍵可調低畫面中的顏色濃度。
- 按  鍵可調高畫面中的顏色濃度。

鮮明度





調整影像的銳利清晰度。

- 按  鍵可以調低銳利清晰度。
- 按  鍵可以調高銳利清晰度。

色相



色相可調整影像中紅綠顏色的色彩平衡。

- 按  鍵可調高畫面中的綠色量。
- 按  鍵可調高畫面中的紅色量。



[回到目錄頁](#)

問題與解決方法：Dell™ 2200MP 投影機

- [螢幕中沒有任何影像](#)
- [畫面不完整，跳動或畫面不正常顯示](#)
- [螢幕未能顯示您簡報的內容](#)
- [影像不穩定或閃爍](#)
- [影像有垂直閃爍條紋](#)
- [影像色彩錯誤](#)
- [影像焦點模糊](#)
- [顯示 16:9 DVD 時影像拉長](#)
- [影像上下顛倒](#)
- [燈泡燒毀或產生破裂聲](#)
- [視頻自動診斷](#)
- [當頭影機倒置時發出噪音](#)

如果您在使用投影機時遇到困難，請參考以下內容。如果無法順利解決問題，請與當地經銷商或我們的[服務中心](#)聯絡。

螢幕中沒有任何影像

- 請確認您是否已經取下鏡頭蓋，並已開啟投影機的開關。
- 請確定已啟用外接式圖形連接埠。若要從 Dell 筆記型電腦螢幕切換至投影機輸出，請按下  。如果您使用其他機型電腦，請參考使用者手冊。
- 確定您已確實連接前面安裝章節中[如何連接投影機](#)所介紹的所有纜線。
- 請確定接頭沒有彎曲或斷裂。
- 請檢查投影機的燈泡是否安裝妥當。(請參考[更換燈泡](#)章節)。
- 請執行 "自我診斷測試" (請參閱 "[視頻自我診斷](#)")，對影像投射問題進行初步診斷。確定測試色彩的樣式正確。



畫面不完整，跳動或畫面不正常顯示

- 請按[遙控器](#)或[面板控制](#)上的**Resync** 鍵。
- 如果您使用 Dell 筆記型電腦 (如果您使用其他機型電腦，請參考使用者手冊。)：

□□□ 將電腦的解析度設定為 SVGA (800 x 600)：



1a) 用滑鼠右鍵按一下 Windows 桌面未使用的部份 -> [內容] -> [設定] 索引標籤。

1b) 請確認 "螢幕區域" 滑動軸是否設定為 800 x 600。

□□□ 按下  .

- 如果您在變更螢幕解析度時遇到困難或畫面凍結不動時，請重新啟動所有設備及投影機。

螢幕未能顯示您簡報的內容

- 如果您使用筆記型電腦，請按下  .

影像不穩定或閃爍

- 使用 OSD 電腦圖像中的"相位"進行調整。

影像有垂直閃爍條紋

- 使用OSD 電腦圖像 中的“頻率”進行調整。

影像色彩錯誤

- 如果您的圖形卡輸出信號是「綠色同步」(sync on Green)，並且您要以 60Hz 信號顯示 VGA，請使用螢幕顯示功能表「OSD --> 投影設定 --> 信號類型」，並且選取「RGB」。
- 請執行 "自我診斷測試" (請參閱 "[視頻自我診斷](#)")，對畫面色彩問題進行初步診斷。確定測試色彩的樣式正確。

影像焦點模糊

- 調整投影機上的對焦調整環。
- 請確認投影螢幕與投影機之間有足夠的距離(3.9英尺 [1.2公尺] 至39.4英尺 [12公尺])

顯示 16:9 DVD 時影像拉長

本投影機會自動針對16:9 的DVD 影片格式，以設定值 4:3 (字幕) 的比例處理畫面尺寸透過數位處理，可直接對應全螢幕播放。

如果影像仍然有被拉長的現象，您可以依照以下步驟調整設定：

- 如果您的 DVD 影片格式為 16:9，請將 DVD 播放機的螢幕畫面比例 (Aspect Ratio) 設定為 4:3。
- 如果您無法在 DVD 播放機上調整螢幕畫面比例為 4:3，可在本投影機上的螢幕顯示功能表(OSD)的「所有影像」上設定。

影像上下顛倒

- 選取螢幕顯示功能表(OSD)上的[投影設定](#)並且調整投影模式。

燈泡燒毀或產生破裂聲

- 當燈泡的壽命結束時，它會燒掉，且可能產生明顯的破裂聲屬正常現象。如果發生這種情況，請連絡當地的授權經銷商，以購買替換的燈泡模組。如要更換燈泡，請依照[更換燈泡](#)單元的程序進行。

視頻自我診斷

- Dell 2200MP 投影機提供投影機視頻顯示自我診斷測試功能 (測試 Video、S-video、Component-I)。當遇到視頻顯示方面的問題時，請使用這項先進的功能，讓投影機進行初步的自我診斷。
- 開啟投影機後，同時按下控制面板上的 "+" 及 "-" 按鈕，當螢幕變成空白(黑底)時再放開按鈕。
- 如果投影機無法進行自我診斷測試，或顯示的色彩不正確，請聯繫 Dell。
- 再次按下 "+" 及 "-" 按鈕就可結束自我診斷測試。
- 在自我診斷模式時，畫面會以如下順序來執行七種色彩之循環測試。"紅--> 綠--> 藍--> 白--> 淺藍--> 深綠--> 黃"。確定測試色彩的樣式正確。

當頭影機倒置時發出噪音

- 此為正常現象。這是因為投影機內部特點所致，以便在吸頂形式供正常冷卻使用。

[回到目錄頁](#)

產品規格：Dell™ 2200MP 投影機

投影技術	單晶片 DLP™ 技術
對比率	1700:1 典型 (全開 /全關)
燈泡	200-watt 使用者可更換式燈泡
像素數	800 x 600
可顯示顏色數	16.7百萬色
色輪速度	120Hz(2X)
投射鏡片	F/2.4~2.7，f=19.7 至 23.6 公分，具有 1.2 倍手動縮放鏡頭
投影螢幕尺寸	27.9-337.5 英吋 (對角線)
投射距離	3.9~39.4 英呎(1.2公尺-12公尺)
視訊相容性	相容於NTSC, NTSC 4.43, PAL, PAL-M, PAL-N, SECAM, 和HDTV (1080i, 720P, 576P, 480i/P)
	相容Composite video 和 S-video
水平掃描頻率	水平掃描頻率 15kHz–70kHz
垂直掃描頻率	垂直更新頻率 43Hz–85Hz
電源供應	AC 50–60 Hz輸入 100–240V自動切換電源供應器
耗電量	250 瓦全功率運轉
I/O 接頭	電源：AC 電源輸入插座 電腦輸入：一個可以連結類比/合成、HDTV 輸入信號 D-sub 15-pin 接頭
	電腦輸出：一個15-pin D 型電腦輸入用接頭
	視訊輸入：一個複合視訊 RCA 及一個 S-video
	USB 輸入：一個 USB 接頭
	音訊輸入：一個 音訊輸入用的 Phone Jack 接頭
重量	4.7 英鎊 (2.14 公斤)
尺寸(W x H x D)	外部 10.47 x 8.5 x3.35 ±0.04 英吋 (266 x 216 x 85 ± 1厘米)
操作環境	作業溫度： 5°C–35°C (41°F–95°F) 溼度： 最大 80%
	存放溫度： –20°C 到60°C (–4°F 到140°F) 溼度： 最大 80%
安全規格	FCC、CE、VCCI、UL、cUL、TüV GS、ICES-003、MIC、C-Tick、GOST、PCBC、CCC、PSB、EZU、TüV-S、NOM

電腦信號相容模式表

模式	解析度	(類比)	
		垂直掃描頻率 (Hz)	水平掃描頻率 (KHz)
VGA	640X350	70	31.5
VGA	640X350	85	37.9

VGA	640X400	85	37.9
VGA	640X480	60	31.5
VGA	640X480	72	37.9
VGA	640X480	75	37.5
VGA	640X480	85	43.3
VGA	720X400	70	31.5
VGA	720X400	85	37.9
SVGA	800X600	56	35.2
SVGA	800X600	60	37.9
SVGA	800X600	72	48.1
SVGA	800X600	75	46.9
SVGA	800X600	85	53.7
*XGA	1024X768	43.4	35.5
*XGA	1024X768	60	48.4
*XGA	1024X768	70	56.5
*XGA	1024X768	75	60.0
*XGA	1024X768	85	68.7
*SXGA	1280X1024	60	63.98
*SXGA+	1400X1050	60	63.98
MAC II 13	640X480	66.68	35
*MAC 16	832X624	74.55	49.725
*MAC 19	1024X768	75	60.24
*MAC	1152X870	75.06	68.68
MAC G4	640X480	60	31.35
*IMAC DV	1024X768	75	60
* 壓縮電腦圖像。			

Regulatory Notices: Dell™ 2200MP Projector

- [Federal Communications Commission \(FCC\) Notice \(U.S. Only\)](#)
 - [FCC Declaration of Conformity](#)
 - [CE Declaration of Conformity for a Class B Digital Device](#)
 - [Canadian Regulatory Information \(Canada Only\)](#)
 - [EN 55022 Compliance \(Czech Republic Only\)](#)
 - [VCCI Class 2 Notice \(Japan Only\)](#)
 - [MIC Notice \(South Korea Only\)](#)
 - [Polish Center for Testing and Certification Notice](#)
 - [NOM Information \(Mexico Only\)](#)
 - [Regulatory Listing](#)
-

Federal Communications Commission (FCC) Notice (U.S. Only)

 **NOTICE:** This equipment has been tested and found to comply with the limits for a Class B digital device, pursuant to Part 15 of the FCC Rules. These limits are designed to provide reasonable protection against harmful interference in a residential installation. This equipment generates, uses, and can radiate radio frequency energy and, if not installed and used in accordance with the instructions, may cause harmful interference to radio communications. However, there is no guarantee that interference will not occur in a particular installation. If this equipment does cause harmful interference to radio or television reception, which can be determined by turning the equipment off and on, the user is encouraged to try to correct the interference by one or more of the following measures:

- Reorient or relocate receiving antenna.
- Increase the separation between the equipment and receiver.
- Connect the equipment into an outlet on a circuit different from that to which the receiver is connected.
- Consult the dealer or an experienced radio/TV technician for help.

This device complies with Part 15 of the FCC rules. Operation is subject to the following two conditions:

- This device may not cause harmful interference.
- This device must accept any interference received including interference that may cause undesired operation.

Instructions to Users: This equipment complies with the requirements of FCC (Federal Communication Commission) equipment provided that the following conditions are met.

1. Power cable: Shielded power cable must be used.
2. Video inputs: The input signal amplitude must not exceed the specified level.

 **NOTICE:** Changes or modifications not expressly approved by the party responsible for compliance could void the user's authority to operate the equipment.

FCC Declaration of Conformity

According to 47 CFR, Part 15 of the FCC Rules

* **For the following named product:**

DLP Projector

2200MP/DELL

CHC7229

* **Manufactured at:**

Coretronic Corporation

We hereby declare that this device complies with Part 15 of the FCC Rules.
Operation is subject to the following two conditions:

1. This device may not cause harmful interference, and
2. This device must accept any interference received, including interference that may cause undesired operation.

* **FCC Rules:** Tested to comply with FCC part 15, class B

* **Test site at:** Advance Data Technology Corporation
No.81-1, Lu Liao Keng, 9 Ling, Wu Lung Tsung, Chiung Lin Hsiang, Hsin
Chu Hsien, Taiwan

* **Responsible Party for
Product Compliance:** Coretronic Corporation
No 11, Li Hsing Rd, Science-Based Industrial Park, Hsinchu, Taiwan
Tel: 886-3-5772000 Fax: 886-3-5790066

* **Manufacturer Information:** Coretronic Corporation RD Center
No 11, Li Hsing Rd, Science- Technology Engineering
Based Industrial Park, Hsinchu, Associate Vice President
300, Taiwan
October 01, 2003

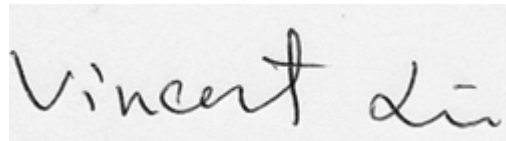

Hsinchu, October 01, 2003

Mr. Vincent Lin

CE Declaration of Conformity for a Class B Digital Device

Directives to which conformity is declared:

EMC Directives 89/336/EEC and Amending Directive 92/31/EEC

And

Low Voltage Directive 73/23/EEC

Standards to which conformity is declared

EN55022: 1998; EN55024: 1998; EN60950: 2000;

EN61000-3-2: 1995; EN61000-3-3: 1995

Manufacturer's Name: Coretronic Corporation

Manufacturer's Address: No 11, Li Hsing Rd, Science-Based Industrial Park, Hsinchu, Taiwan

Importer's Address: Dell Products Europe BV
Raheen Industrial Estate, Limerick, Ireland

Type of Equipment: DLP Projector

Model Number(s): 2200MP

Reference Report Number:

Previously Declared Models:

I, the undersigned, hereby declare that the equipment specified above conforms to the above Directive(s) and standards.

Hsinchu, Taiwan

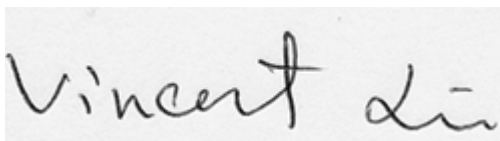

October 01, 2003

Mr. Vincent Lin

Head of RD Center

Canadian Regulatory Information (Canada Only)

This digital apparatus does not exceed the Class B limits for radio noise emissions from digital apparatus set out in the Radio Interference Regulations of the Canadian Department of Communications.

Note that Industry Canada regulations provided, that changes or modifications not expressly approved by Dell Inc. could void your authority to operate this equipment.

This Class B digital apparatus meets all requirements of the Canadian Interference-Causing Equipment Regulations.

Cet appareil numérique de la classe B respecte toutes les exigences du Règlement sur le matériel brouilleur du Canada.

EN 55022 Compliance (Czech Republic Only)

This device belongs to Class B devices as described in EN 55022, unless it is specifically stated that it is a Class A device on the specification label. The following applies to devices in Class A of EN 55022 (radius of protection up to 30 meters). The user of the device is obliged to take all steps necessary to remove sources of interference to telecommunication or other devices.

Pokud není na typovém štítku počítače uvedeno, že spadá do třídy A podle EN 55022, spadá automaticky do třídy B podle EN 55022. Pro zařízení zařazená do třídy A (ochranné pásmo 30m) podle EN 55022 platí následující. Dojde-li k rušení telekomunikačních nebo jiných zařízení, je uživatel povinen provést taková opatření, aby rušení odstranil.

VCCI Class 2 Notice (Japan Only)

This equipment complies with the limits for a Class 2 digital device (devices used in or adjacent to a residential environment) and conforms to the standards for information technology equipment that are set by the Voluntary Control Council for Interference for preventing radio frequency interference in residential areas.



Class B ITE

この装置は、情報処理装置等電波障害自主規制協議会 (VCCI) の基準に基づくクラス B 情報技術装置です。この装置は家庭環境で使用することを目的としていますが、ラジオやテレビジョン受信機に近接して使用されると、受信障害を引き起こすことがあります。取扱説明書に従って正しい取り扱いをしてください。

MIC Notice (South Korea Only)

B Class Device



명 칭 / 모 델 명 : Projector / 2200MP
인 증 번 호 :
인증받은자의상호 : 델컴퓨터(주)
제 조 년 월 일 : 2003
제 조 자 / 제 조 국 : Coretronic Corporation / 대만

기종별	사용자 안내문
B급 기기 (가정용 정보통신기기)	이 기기는 가정용으로 전자파적합등록을 한 기기로서 주거지역에서는 물론 모든 지역에서 사용할 수 있습니다.

Please note that this device has been approved for non-business purposes and may be used in any environment, including residential areas.

Polish Center for Testing and Certification Notice

The equipment should draw power from a socket with an attached protection circuit (a three-prong socket). All equipment that works together (computer, monitor, printer, and so on) should have the same power supply source.

The phasing conductor of the room's electrical installation should have a reserve short-circuit protection device in the form of a fuse with a nominal value no larger than 16 amperes (A).

To completely switch off the equipment, the power supply cable must be removed from the power supply socket, which should be located near the equipment and easily accessible.

A protection mark "B" confirms that the equipment is in compliance with the protection usage requirements of standards PN-93/T-42107 and PN-89/E-06251.

Wymagania Polskiego Centrum Badań i Certyfikacji

Urządzenie powinno być zasilane z gniazda z przyłączonym obwodem ochronnym (gniazdo z kołkiem). Współpracujące ze sobą urządzenia (komputer, monitor, drukarka) powinny być zasilane z tego samego źródła.

Instalacja elektryczna pomieszczenia powinna zawierać w przewodzie fazowym rezerwową ochronę przed zwarciami, w postaci bezpiecznika o wartości znamionowej nie większej niż 16A (amperów).

W celu całkowitego wyłączenia urządzenia z sieci zasilania, należy wyjąć wtyczkę kabla zasilającego z gniazdka, które powinno znajdować się w pobliżu urządzenia i być łatwo dostępne.

Znak bezpieczeństwa "B" potwierdza zgodność urządzenia z wymaganiami bezpieczeństwa użytkownika zawartymi w PN-93/T-42107 i PN-EN 55022:1996.

Jeżeli na tabliczce znamionowej umieszczono informację, że urządzenie jest klasy A, to oznacza to, że urządzenie w środowisku mieszkalnym może powodować zakłócenia radioelektryczne. W takich przypadkach można żądać od jego użytkownika zastosowania odpowiednich środków zaradczych.

Pozostałe instrukcje bezpieczeństwa

- Nie należy używać wtyczek adapterowych lub usuwać kołka obwodu ochronnego z wtyczki. Jeżeli konieczne jest użycie przedłużacza to należy użyć przedłużacza 3-żyłowego z prawidłowo połączonym przewodem ochronnym.
- System komputerowy należy zabezpieczyć przed nagłymi, chwilowymi wzrostami lub spadkami napięcia, używając eliminatora przepięć, urządzenia dopasowującego lub bezzakłócenowego źródła zasilania.
- Należy upewnić się, aby nic nie leżało na kablach systemu komputerowego, oraz aby kable nie były umieszczone w miejscu, gdzie można byłoby na nie nadeptywać lub potykać się o nie.
- Nie należy rozlewać napojów ani innych płynów na system komputerowy.
- Nie należy wpychać żadnych przedmiotów do otworów systemu komputerowego, gdyż może to spowodować pożar lub porażenie prądem, poprzez zwarcie elementów wewnętrznych.
- System komputerowy powinien znajdować się z dala od grzejników i źródeł ciepła. Ponadto, nie należy blokować otworów wentylacyjnych. Należy unikać kładzenia luźnych papierów pod komputer oraz umieszczania komputera w ciasnym miejscu bez możliwości cyrkulacji powietrza wokół niego.

NOM Information (Mexico Only)

The following information is provided on the device(s) described in this document in compliance with the requirements of the official Mexican standards (NOM)

Exporter:	Dell Inc. One Dell Way Round Rock, TX 78682
Importer:	Dell Computer de México, Paseo de la Reforma 2620, 11th Floor Col. Lomas Altas México DF CP 11950
Ship to:	Dell Computer de Mexico, S.A. de C.V. al Cuidado de Kuehne & Nagel de México S. de R.L., Avenida Soles No. 55 Col. Peñon de los Baños, 15520 Mexico, D.F.
Supply voltage:	> 100–240 VAC
Frequency:	50–60 Hz
Current consumption:	2.7 A

Regulatory Listing

Safety Certifications:

- UL 60950
- cUL
- NOM
- CE Mark--EN60950: 2000
- EZU
- IEC 60950:1999
- TÜV GS
- PCBC
- GOST
- CCC
- PSB
- TÜV-S

EMC Certifications:

- FCC Part 15 Class B
 - CE Mark--EN55022:1998 Class B, EN61003-3:1995, EN55024:1998, EN61000-3-2:1995, EN61000-3-3:1995
 - ICES-003
 - EZU
 - PCBC
 - C-Tick
 - VCCI Class B ITE
 - MIC
-

[Back to Contents Page](#)

聯絡 Dell

您可利用下列網站聯絡 Dell：

- www.dell.com
- support.dell.com (技術支援)
- premiersupport.dell.com (技術支援，適合教育單位、政府機構、醫療單位及中型/大型商業客戶，包括首級 (Premier)、白金級 (Platinum) 及金級 (Gold) 客戶)

您可利用下列表格列出的國家，獲得適合您聯絡的網址。

備註：免付費電話號碼屬於僅限於在當國提供的服務。

以下內容中提供聯絡 Dell 的管道，您可利用這些電子郵件位址、電話號碼及代碼聯絡 Dell。如果您不知道應撥打的代碼，請聯絡當地或國際電信業者。

國家 (城市) 國際電話代碼、國碼、城市代碼	部門名稱或服務中心，網站及電子郵件位址	區碼	當地電話號碼及免付費電話號碼
Anguilla	General Support		toll free:800-335-0031
Antigua and Barbuda	General Support		1-800-805-5924
Argentina (Buenos Aires) International Access Code:00 Country Code:54 City Code:11	Technical Support and Customer Care		toll free: 0800 444 0733
	Sales		toll free: 0810 444 3355
	Tech Support Fax	11	4515-7139
	Customer Care Fax	11	4515-7138
	Website: www.dell.com.ar		
Aruba	General Support		toll-free:800-1578

Australia (Sydney) International Access Code:0011 Country Code:61 City Code:2	E-mail (Australia): au_tech_support@dell.com		
	E-mail (New Zealand): nz_tech_support@dell.com		
	Home and Small Business		1-300-65-55-33
	Government and Business		toll free: 1-800-633-559
	Preferred Accounts Division (PAD)		toll free: 1-800-060-889
	Customer Care		toll free: 1-800-819-339
	Corporate Sales		toll free: 1-800-808-385
	Transaction Sales		toll free: 1-800-808-312
	Fax		toll free: 1-800-818-341
Austria (Vienna) International Access Code:900 Country Code:43 City Code:1	Switchboard	01	491 040
	Home/Small Business Sales	01	795676-02
	Home/Small Business Fax	01	795676-05
	Home/Small Business Customer Care	01	795676-03
	Preferred Accounts/Corporate Customer Care		0660-8056
	Home/Small Business Technical Support	01	795676-04
	Preferred Accounts/Corporate Technical Support		0660-8779
	Website: support.euro.dell.com		
	E-mail: tech_support_central_europe@dell.com		
Bahamas	General Support		toll-free:1-866-278-6818
Barbados	General Support		1-800-534-3142
Belgium (Brussels) International Access Code:00 Country Code:32	Technical Support	02	481 92 88
	Customer Care	02	481 91 19
	Home/Small Business Sales		toll free: 0800 16884

City Code:2	Corporate Sales	02	481 91 00
	Fax	02	481 92 99
	Switchboard	02	481 91 00
	Website: support.euro.dell.com		
	E-mail: tech_be@dell.com		
	E-mail for French Speaking Customers: support.euro.dell.com/be/fr/emaildell/		
Bermuda	General Support		1-800-890-0748
Bolivia	General Support		toll free: 800-10-0238
Brazil International Access Code:00 Country Code:55 City Code:51	Customer Support, Technical Support		toll free: 0800 90 3355
	Technical Support Fax	51	481-5470
	Customer Care Fax	51	481-5480
	Sales		toll free: 0800 90 3390
	Website: www.dell.com/br		
British Virgin Islands	General Support		toll-free:1-866-278-6820
Brunei Country Code:673	Customer Technical Support (Penang, Malaysia)	604	633 4966
	Customer Service (Penang, Malaysia)	604	633 4949
	Transaction Sales (Penang, Malaysia)	604	633 4955
Canada (North York, Ontario) International Access Code:011	Automated Order-Status System		toll free: 1-800-433-9014
	AutoTech (Automated technical support)		toll free: 1-800-247-9362
	Customer Care Home & Home Office & Small Business		1-800-847-4096
	Customer Care Medium, Large, Commercial, Government (100+ Employees)		1-800-326-9463

	Technical Support Home & Home Office & Small Business		1-800-847-4096
	Technical Support Medium, Large, Commercial, Government (100+ Employees)		1-800-387-5757
	Sales (direct-from outside Toronto)		1-800-387-5752
	Sales (direct-from within Toronto)		416-758-2200
	Sales (federal government, education, and medical)		1-800-567-7542
	TechFax		toll free: 1-800-950-1329
Cayman Islands	General Support		1-800-805-7541
Chile (Santiago) Country Code:56 City Code:2	Sales, Customer Support, and Technical Support		toll free: 1230-020-4823
China (Xiamen) Country Code:86 City Code:592	Tech Support website: support.ap.dell.com/china		
	Tech Support E-mail: cn_support@dell.com		
	Tech Support Fax		818-1350
	Projector Technical Support Phone		toll free: 800 858 2920
	Customer Experience		toll free: 800 858 2060
	Home and Small Business		toll free: 800 858 2222
	Preferred Accounts Division		toll free: 800 858 2062
	Large Corporate Accounts North		toll free: 800 858 2999
	Large Corporate Accounts North Government and Education		toll free: 800 858 2955

	Large Corporate Accounts East		toll free: 800 858 2020
	Large Corporate Accounts East Government and Education		toll free: 800 858 2669
	Large Corporate Accounts Queue Team		toll free: 800 858 2572
	Large Corporate Accounts South		toll free: 800 858 2355
	Large Corporate Accounts West		toll free: 800 858 2811
	Large Corporate Accounts GCP		toll free: 800 858 2055
	Large Corporate Account Key Accounts		toll-free:800-858- 2628
	Large Corporate Accounts Spare Parts		toll free: 800-858-- 2621
Colombia	General Support		980-9-15-3978
Costa Rica	General Support		0800-012-0435
Czech Republic (Prague) International Access Code:00 Country Code:420 City Code:2	Technical Support	02	22 83 27 27
	Customer Care	02	22 83 27 11
	Fax	02	22 83 27 14
	TechFax	02	22 83 27 28
	Switchboard	02	22 83 27 11
	Website: support.euro.dell.com		
	E-mail: czech_dell@dell.com		
Denmark (Horsholm) International Access Code:00 Country Code:45	Technical Support		70230182
	Customer Care(Relational)		70230184
	Home/Small Business Customer Care		32875505
	Switchboard (Relational)		32871200
	Fax Switchboard (Relational)		32871201
	Switchboard (Home/Small Business)		32875000
	Fax Switchboard (Home/Small Business)		32875001

	Website: support.euro.dell.com		
	E-mail Support (portable computers): den_nbk_support@dell.com		
	E-mail Support (desktop computers): den_support@dell.com		
	E-mail Support (servers): Nordic_server_support@dell.com		
Dominica	General Support		toll free: 1-866-278-6821
Dominican Republic	General Support		toll free: 1-800-156-1588
Ecuador	General Support		toll-free 999-119
El Salvador	General Support		01-889-753-0777
Finland (Helsinki) International Access Code:990 Country Code:358 City Code:9	Technical Support	09	253 313 60
	Technical Support Fax	09	253 313 81
	Relational Customer Care	09	253 313 38
	Home/Small Business Customer Care	09	693 791 94
	Fax	09	253 313 99
	Switchboard	09	253 313 00
	Website: support.euro.dell.com		
	E-mail: fin_support@dell.com		
France (Paris) (Montpellier) International Access Code:00 Country Code:33 City Code:(1)(4)	Home and Small Business		
	Technical Support	0825	387 270
	Customer Care	0825	823 833
	Switchboard	0825	004700
	Switchboard (calls from outside of France)	04	99 75 40 00
	Sales	0825	004 700
	Fax (calls from outside of France)	04	99 75 40 001

	Website: support.euro.dell.com		
	E-mail: support.euro.dell.com/fr/fr/emaildell/		
	Corporate		
	Technical Support	0825	004 719
	Customer Care	0825	338 339
	Fax	01	55 94 71 01
	Switchboard	01	55 94 71 00
	Sales	01	55 94 71 00
Germany (Langen) International Access Code:00 Country Code:49	Technical Support	06103	766-7200
	Home/Small Business Customer Care		0180-5-224 400
	Global Segment Customer Care	06103	766-9570
	Preferred Accounts Customer Care	06103	766-9420
	Large Accounts Customer Care	06103	766-9560
	Public Accounts Customer Care	06103	766-9555
	Switchboard	06103	766-7000
	Website: support.euro.dell.com		
	E-mail: tech_support_central_europe@dell.com		
Grenada	General Support		toll free:1-866-540-3355
Guatemala	General Support		1-800-999-0136
Guyana	General Support		toll free:1-877-440-6511
Hong Kong International Access Code:001 Country Code:852	Technical Support(Dimension™ and Inspiron™)		296-93188
	Technical Support (OptiPlex™, Latitude™ , and Dell Precision™)		296-93191
	Customer Service (non-technical, post-sales issues)		800-93-8291
	Transaction Sales		toll free: 800 96

			4109
	Large Corporate Accounts HK		toll free: 800 96 4108
	Large Corporate Accounts GCP HK		toll free: 800 90 3708
India	Technical Support		1600-33-8045
	Sales		1600-33-8044
Ireland (Cherrywood) International Access Code:16 Country Code:353	Ireland Technical Support	1850	543 543
	UK Technical Support (dial within UK only)	0870	908 0800
	Home User Customer Care	01	204 4095
	Small Business Customer Care	01	204 4444
	Corporate Customer Care	01	204 4003
	UK Customer Care (dial number within UK only)	0870	906 0010
	Ireland Sales	01	204 4444
	UK Sales (dial within UK only)	0870	907 4000
	SalesFax	01	204 0144
	Fax	01	204 5960
	Switchboard	01	204 4444
	Website: support.euro.dell.com		
	E-mail: dell_direct_support@dell.com		
	Italy (Milan) International Access Code:00 Country Code:39 City Code:2	Home and Small Business	
Technical Support		02	577 826 90
Customer Care		02	696 821 14
Fax		02	696 821 13
Switchboard		02	696 821 12
Website: support.euro.dell.com			
E-mail: support.euro.dell.com/it/it/emaildell/			
Corporate			
Technical Support		02	577 826 90

	Customer Care	02	577 825 55
	Fax	02	577 035 30
	Switchboard	02	577 821
	Website: support.euro.dell.com		
	E-mail: support.euro.dell.com/it/it/emaildell/		
Jamaica	General Support (dial from within Jamaica only)		1-800-404-9205
Japan (Kawasaki)	Web site: support.jp.dell.com		
International Access Code:001	Technical Support		toll free: 0120-981-690
Country Code:81	Technical Support Outside of Japan	44	556-3468
	Customer Care	44	556-4240
Korea (Seoul)	Technical Support		toll free: 080-200-3800
International Access Code:001	Sales		toll free: 080-200-3600
Country Code:82	Customer Service (Penang, Malaysia)		toll free: 604-633-4949
City Code:2	Customer Service (Seoul, Korea)		080-200-3800
	Fax		2194-6202
	Switchboard		2194-6000
Latin America	Customer Technical Support (Austin, Texas, U.S.A.)	512	728-4093
	Customer Service (Austin, Texas, U.S.A.)	512	728-3619
	Fax (Technical Support and Customer Service) (Austin, Texas, U.S.A.)	512	728-3883
	Sales (Austin, Texas, U.S.A.)	512	728-4397
	SalesFax (Austin, Texas, U.S.A.)	512	728-4600 or 728-3772
Luxembourg	Technical Support (Brussels, Belgium)	02	481 92 88
International Access Code:00	Home/Small Business Sales (Brussels, Belgium)		toll free: 080016884

Country Code:352	Corporate Sales (Brussels, Belgium)	02	481 91 00
	Customer Care (Brussels, Belgium)	02	481 91 19
	Switchboard (Brussels, Belgium)	02	481 91 00
	Fax (Brussels, Belgium)	02	481 92 99
	Website: support.euro.dell.com		
	E-mail: tech_be@dell.com		
Macao Country Code:853	Technical Support		toll free: 0800 582
	Customer Service (Penang, Malaysia)		604 633 4949
	Transaction Sales		toll free: 0800 581
Malaysia (Penang) International Access Code:00 Country Code:60 City Code: 4	Technical Support		toll free: 1 800 888 298
	Customer Service	4	633 4949
	Transaction Sales		toll free: 1 800 888 202
	Corporate Sales		toll free: 1 800 888 213
Mexico International Access Code:00 Country Code:52	Customer Technical Support		001-877-384-8979 or 001-877-269-3383
	Sales		50-81-8800 or 01-800-888-3355
	Customer Service		001-877-384-8979 or 001-877-269-3383
	Main		50-81-8800 or 01-800-888-3355
Montserrat	General Support		toll free:1-866-278-6822
Netherlands Antilles	General Support		001-800-882-1519
Netherlands	Technical Support	20	674 4500

(Amsterdam) International Access Code:00 Country Code:31 City Code:20	Home/Small and Medium Business	20	674 5500
	Home/Small and Medium Business Fax	20	674 4775
	Home/Small and Medium Business Customer Care	20	674 4200
	Corporate	20	674 5000
	Corporate Fax	20	674 4779
	Corporate Customer Care	20	674 4325
	Website: support.euro.dell.com		
	E-mail: support.euro.dell.com/nl/nl/emaildell/		
New Zealand	E-mail (New Zealand): nz_tech_support@dell.com		
	E-mail (Australia): au_tech_support@dell.com		
	Home and Small Business		0800 446 255
	Government and Business		0800 444 617
	Sales		0800 441 567
	Fax		0800 441 566
Nicaragua	General Support		001-800-220-1006
Norway (Lysaker) International Access Code:00 Country Code:47	Technical Support		671 16882
	Relational Customer Care		671 17514
	Home/Small Business Customer Care		231 62298
	Switchboard		671 16800
	Fax Switchboard		671 16865
	Website: support.euro.dell.com		
	E-mail Support (portable computers): nor_nbk_support@dell.com		
	E-mail Support (desktop computers): nor_support@dell.com		
	E-mail Support (servers): nordic_server_support@dell.com		
Panama	General Support		001-800-507-0962

Peru	General Support		0800-50-669
Poland (Warsaw) International Access Code:011 Country Code:48	Customer Service Phone	22	57 95 700
	Customer Care	22	57 95 999
	Sales	22	57 95 750
	Switchboard	22	57 95 999
	Customer Service Fax	22	57 95 806
	Reception Desk Fax	22	57 95 998
	Website: support.euro.dell.com		
	E-mail: pl_support_tech@dell.com		
Portugal International Access Code:00 Country Code:35	Technical Support	35	800 834 077
	Customer Care		800 300 415 or 800 834 075
	Sales		800 300 410 or 800 300 411 or 800 300 412 or 121 422 07 10
	Fax	35	121 424 01 12
	E-mail: support.euro.dell.com/es/es/emaildell/		
Puerto Rico	General Support		1-800-805-7545
St. Kitts and Nevis	General Support		toll free:1-877-441-4731
St. Lucia	General Support		1-800-882-1521
St. Vincent and the Grenadines	General Support		toll free:1-877-441-4740
Singapore (Singapore) International Access	Technical Support		toll free: 800 6011 051
	Customer Service (Penang, Malaysia)	604	633 4949

Code:005	Transaction Sales		toll free: 800 6011 054
Country Code:65	Corporate Sales		toll free: 800 6011 053
South Africa (Johannesburg) International Access Code:09/091 Country Code:27 City Code:11	Technical Support	011	709 7710
	Customer Care	011	709 7707
	Sales	011	709 7700
	Fax	011	706 0495
	Switchboard	011	709 7700
	Website: support.euro.dell.com		
	E-mail: dell_za_support@dell.com		
	Southeast Asian/Pacific Countries	Customer Technical Support, Customer Service, and Sales (Penang, Malaysia)	604
Spain (Madrid) International Access Code:00 Country Code:34 City Code:91	Home and Small Business		
	Technical Support	91	902 100 130
	Customer Care	91	902 118 540
	Sales	91	902 118 541
	Switchboard	91	902 118 541
	Fax	91	902 118 539
	Website: support.euro.dell.com		
	E-mail: support.euro.dell.com/es/es/emaildell/		
	Corporate		
	Technical Support	91	902 100 130
	Customer Care	91	902 118 546
	Switchboard	91	722 92 00
	Fax	91	722 95 83
	Website: support.euro.dell.com		
	E-mail: support.euro.dell.com/es/es/emaildell/		
Sweden (Upplands Vasby) International Access	Technical Support	08	590 05 199
	Relational Customer Care	08	590 05 642

Code:00 Country Code:46 City Code:8	Home/Small Business Customer Care	08	587 70 527
	Employee Purchase Program (EPP) Support		20 140 14 44
	Fax Technical Support	08	590 05 594
	Sales	08	590 05 185
	Website: support.euro.dell.com		
	E-mail: swe_support@dell.com		
	E-mail Support for Latitude and Inspiron: Swe-nbk_kats@dell.com		
	E-mail Support for OptiPlex: Swe_kats@dell.com		
	E-mail Support for Servers: nordic_server_support@dell.com		
Switzerland (Geneva) International Access Code:00 Country Code:41 City Code:22	Technical Support (Home and Small Business)	22	0844 811 411
	Technical Support (Corporate)	22	0844 822 844
	Customer Care (Home and Small Business)	22	0848 802 202
	Customer Care(Corporate)		0848 821 721
	Switchboard	22	799 01 01
	Fax	22	799 01 90
	Website: support.euro.dell.com		
	E-mail:swisstech@dell.com		
	E-mail for French-speaking HSB and Corporate Customers: support.euro.dell.com/ch/fr/emaildell/		
Taiwan International Access Code:002 Country Code:886	Technical Support (portable and desktop computers)		toll free: 00801 86 1011
	Technical Support (Servers)		toll free: 0080 60 1256
	Transaction Sales		toll free:0800 651 228 or 0800 33 556
	Corporate Sales		toll free: 0080 651 227/ 0800 33 555

Thailand International Access Code:001 Country Code:66	Technical Support		toll free: 088 006 007
	Customer Service (Penang, Malaysia)	604	633 4949
	Sales		toll free: 088 006 009
Trinidad and Tobago	General Support		1-800-805-8035
Turks and Caicos Islands	General Support		toll free:1-866-540-3355
U.K. (Bracknell) International Access Code:44 Country Code:44	Technical Support (Corporate/Preferred Accounts/PAD [1000+ employees])	0870	908 0500
	Technical Support (Direct/PAD and general)	0870	908 0800
	Global Accounts Customer Care	01344	373 185 or 373 186
	Corporate Customer Care	0870	908 0500
	Preferred Accounts (500-5000 employees) Customer Care	01344	373 196
	Central Government Customer Care	01344	373 193
	Local Government & Education Customer Care	01344	373 199
	Health Customer Care	01344	373 194
	Home/Small Business Sales	0870	907 4000
	Home/Small Business Customer Care	0870	906 0010
	Corporate/Public Sector Sales	01344	860 456
	Website: support.euro.dell.com		
	Customer Care website: dell.co.uk/lca/customerservices		
E-mail: dell_direct_support@dell.com			
Uruguay	General Support		toll free:000-413-598-2521

U.S.A. (Austin, Texas) International Access Code:011 Country Code:1	Automated Order-Status System		toll free: 1-800-433-9014
	AutoTech (portable and desktop computers)		toll free: 1-800-247-9362
	Projectors Technical Support		toll free: 1-877-459-7298
	Customer Service		toll free: 1-800-624-9897
	Dell Sales		toll free: 1-800-289-3355 or toll free: 1-800-879-3355
	Dell Outlet Store (Dell refurbished computers)		toll free: 1-888-798-7561
	Software and Peripherals Sales		toll free: 1-800-671-3355
	Spare Parts Sales		toll free: 1-800-357-3355
	Extended Service and Warranty Sales		toll free: 1-800-247-4618
	Fax		toll free: 1-800-727-8320
	Dell Services for the Deaf, Hard-of-Hearing, or Speech-Impaired		toll free: 1-877-DELLTTY (1-877-335-5889)
U.S. Virgin Islands	General Support		1-877-673-3355

Venezuela

General Support

8001-3605

[回到目錄頁](#)